

# MANUALE D'USO E MANUTENZIONE

## JDRA 40 - 50 - 80 - 100 - 120

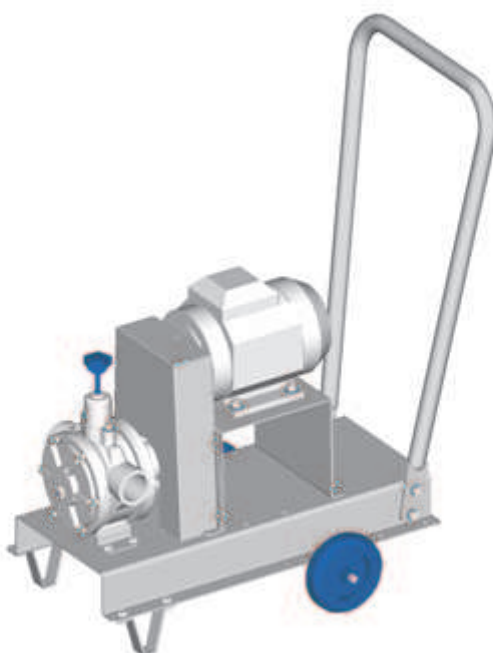

Modello Jdra40

## MANUALE D'USO E MANUTENZIONE ELETTROPOMPE JDRA

E' vietata la riproduzione di qualsiasi parte di questo manuale, in qualsiasi forma, senza l'esplicito permesso scritto della ditta JDRA pompe s.r.l.

Le descrizioni e le illustrazioni presenti in questo manuale si intendono non impegnative: la ditta costruttrice si riserva il diritto di apportare, in qualunque momento, senza impegnarsi ad aggiornare tempestivamente questo manuale, le eventuali modifiche di organi, dettagli o forniture di ricambio, essa ritenga convenienti per scopo di miglioramento o per qualsiasi esigenza di carattere costruttivo o commerciale.

## INTRODUZIONE

Gentile Cliente,  
la ringraziamo per avere scelto una elettropompa JDRA.

Il presente manuale è stato realizzato al fine di fornirle una conoscenza generale della macchina e le istruzioni di controllo ritenute necessarie per il buon funzionamento.

Le elettropompe JDRA sono state progettate e costruite conformemente alle più recenti normative europee in materia di sicurezza.

Prima di movimentare, installare e rendere operativa la macchina, legga attentamente questo manuale poiché vi sono contenute importanti disposizioni per lavorare in sicurezza.

Ogni inosservanza, uso improprio della macchina, manutenzione straordinaria non effettuata da personale specializzato ed autorizzato, la rimozione di etichette di ogni tipo, la rimozione o la manomissione di protezioni e delle sicurezze e comunque ogni altra azione non espressamente autorizzata volta ad abbassare le sicurezze attive e passive della macchina fa decadere ogni responsabilità del costruttore e può causare gravi danni alle persone e alle cose.

La manomissione della macchina da parte di personale non autorizzato fa decadere automaticamente la garanzia.

Il presente libretto è parte integrante della macchina e dovrà sempre accompagnarla anche in caso di passaggio di proprietà.

## INDICE GENERALE

Descrizione Generale .....	pag.	5
Caratteristiche Generali .....	pag.	6
Caratteristiche Tecniche .....	pag.	7
Trasporto e Movimentazione .....	pag.	8
Installazione ed Utilizzo .....	pag.	9
Sicurezze e Norme Antinfortunistiche .....	pag.	10
Parti di Ricambio .....	pag.	11
Manutenzione e Controlli Periodici .....	pag.	13
Garanzia .....	pag.	14
Dichiarazione di Conformità .....	pag.	15

## DESCRIZIONE GENERALE

Le elettropompe della serie JDRA sono tutte simili dal punto di vista funzionale e costruttivo, mentre si differenziano per le seguenti caratteristiche:

- Potenza
- Portata
- Prevalenza
- Alimentazione elettrica (monofase o trifase, solo sul modello JDRA 40)
- Peso
- Dimensioni

Tutti i modelli JDRA sono elettropompe auto adescanti a pale guidate, il senso di rotazione è reversibile, cioè possono ruotare sia in senso orario che antiorario.

Sono particolarmente adatte al travaso di oli e liquidi in genere con alto grado di densità.

Lavorando ad un regime di rotazione basso il particolare sistema costruttivo evita la formazione di emulsione nel liquido travasato.

Le pompe (JDRA 40–50–80) sono provviste di valvola by-pass che, se aperta, permette di riempire fusti, taniche o piccoli recipienti senza dover fermare il motore, semplicemente chiudendo il rubinetto sul tubo di mandata.

Sono fornite di impianto elettrico completo di invertitore di moto e commutatore a 2 velocità (escluso il modello JDRA 40).

Il basamento di nuova concezione è modulare e consente di fornire le elettropompe con basamento fisso, con carrello con 2 ruote e 2 piedini, con carrello con 2 ruote fisse e 2 ruote girevoli con freno.

Oltre alla classica esecuzione con motore a 1 o 2 velocità e trasmissione con cinghie poli-v è possibile montare sul basamento un riduttore coassiale, questa soluzione oltre ad alcuni vantaggi meccanici, consente di avere in altezza una dimensione di ingombro molto più contenuta e d'installare la pompa sotto un impianto anche in spazi molto bassi o di poterla trasportare con molta facilità.

## CARATTERISTICHE GENERALI

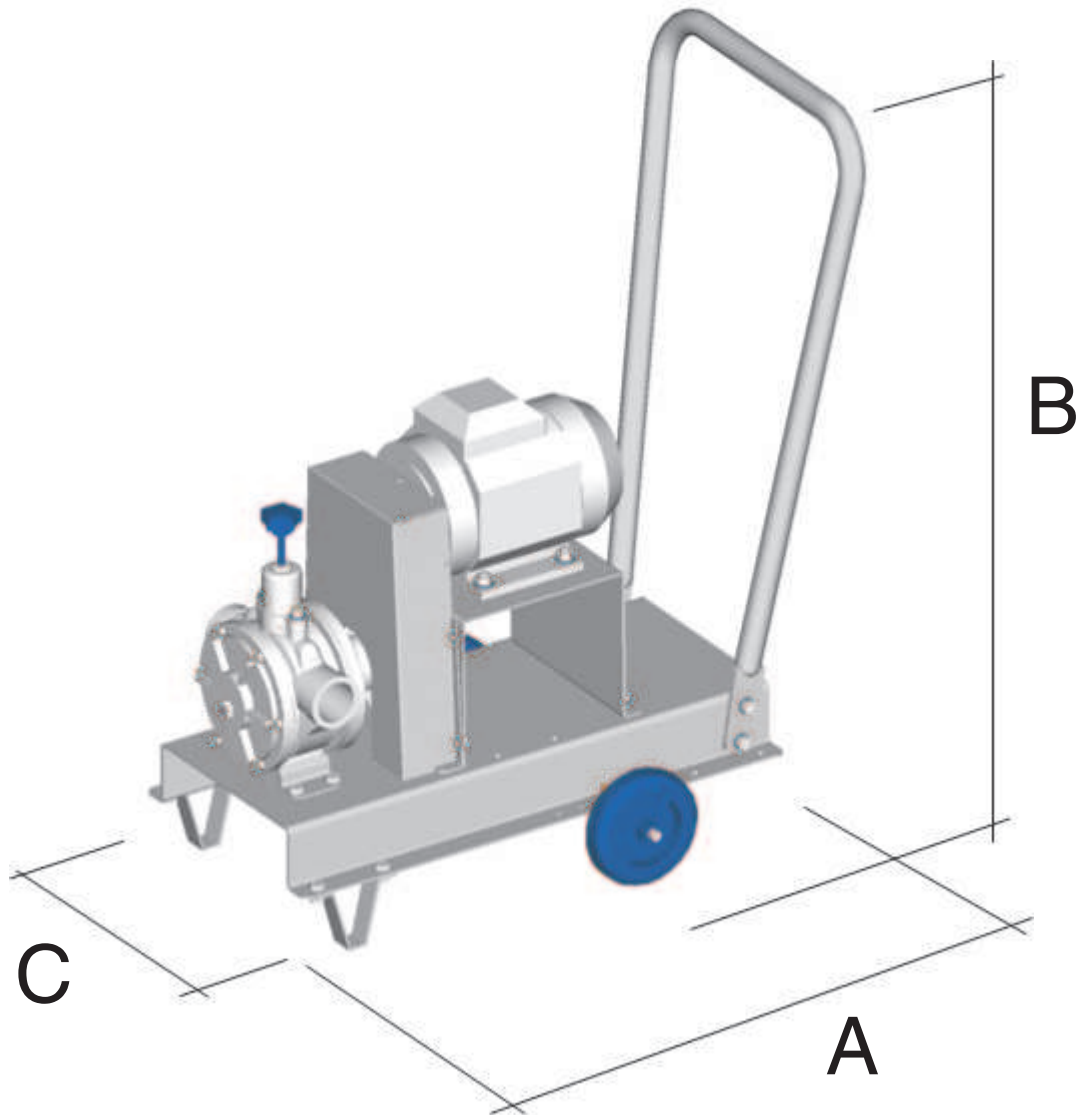

POMPA	RUOTE	A	B	C	RUOTE	A	B	C
Jdra40	2	708	793	426	4	708	830	380
Jdra50	2	882	904	508	4	882	972	480
Jdra80	2	882	904	508	4	882	972	480
Jdra 100-120					4	1125	1007	690

## CARATTERISTICHE TECNICHE

TIPO POMPA	MOTORE ELETTRICO			POMPA				PESO Kg
	HP	VOLT	VELO- CITA'	TUBI COLL.	GIRI MIN	PORTATA Q / h	PREV. Mt	
JDRA 40 MONOFASE	1,5	220	1	35 40	380	80	> 40	30
JDRA 40 TRIFASE	1,5	380	1	35 40	380	80	> 40	30
JDRA 50	2,8	380	2	50	260	80	> 40	76
	3,8				520	160		
JDRA 80	4,5	380	2	80	280	150	> 40	112
	5,5				560	300		
JDRA 100	7	380	2	100	280	300	> 40	225
	10				560	600		
JDRA 120	15	380	1	120	460	700	> 40	245

## TRASPORTO E MOVIMENTAZIONE

### TRASPORTO

Le elettropompe sono consegnate fissate su pallet con imballo in cartone rinforzato o semplicemente protette da film in pellicola.

### **ATTENZIONE! E' ASSOLUTAMENTE VIETATO**

- Capovolgere gli imballi contenenti le elettropompe.
- Lasciare gli imballi contenenti le elettropompe in luoghi esposti ad agenti atmosferici.
- Depositare gli imballi contenenti le elettropompe in locali con forte umidità.
- Non lasciare gli imballi con l'elettropompe vicino a fonti di calore > 50°C.

### MOVIMENTAZIONE

Le elettropompe, anche se imballate, vanno trasportate con la massima attenzione e con mezzi adeguati al peso e all'ingombro.

Nel sollevamento per il trasporto bisogna inoltre avere cura di non danneggiare le parti delicate, in primo luogo la scatola dell'interruttore commutatore.

Per favorire la movimentazione le elettropompe sono carrellate con 2 ruote e piedini anteriori o 4 ruote, 2 fisse e 2 girevoli, questa seconda soluzione risulta sicuramente più maneggevole; la versione con base fissa alle 4 estremità è predisposta con fori per il fissaggio ad una struttura adeguata per sopportarne il peso.

Grazie alla facilità di movimentazione le elettropompe JDRA possono essere usate per installazioni fisse o temporanee scollegandole con facilità dall'impianto.

## INSTALLAZIONE ED UTILIZZO

Prima della messa in opera dell'elettropompa leggere con attenzione il presente paragrafo:

- Utilizzare tubazioni di collegamento con dimensioni adeguate (vedi tabella pag. 6).
- Evitare, se si usano tubazioni flessibili, di piegarle, di attorcigliarle o calpestarle al fine di non causare strozzature.
- Le elettropompe JDRA sono auto adescanti, cioè non necessitano di dispositivi di alimentazione ausiliari e a tubo di alimentazione vuoto aspirano fino a una profondità di 7 metri.
- Il senso di rotazione di tutte le pompe è reversibile, cioè mantengono inalterate le loro caratteristiche pompando sia in un senso che nell'altro; quindi è possibile collegare i tubi di mandata e aspirazione secondo le esigenze dell'operatore.
- Il collegamento alla rete elettrica deve essere effettuato da un tecnico qualificato; per il collegamento utilizzare spine e cavo di sezione appropriate, tenendo conto della potenza del motore.

### **ATTENZIONE:**

**VERIFICARE CHE I VALORI DI FREQUENZA E TENSIONE (VEDI TARGHETTA MOTORE) CORRISPONDANO AI VALORI DELLA RETE DI ALIMENTAZIONE**

- Il collegamento elettrico alla rete deve essere effettuato nel rispetto delle normative in vigore nel paese dell'utilizzatore.
- L'elettropompa non necessita di nessun montaggio per l'installazione non avendo parti accessorie.

## **CARATTERISTICHE TECNICO COSTRUTTIVE**

Le elettropompe sono progettate e costruite in riferimento alle seguenti norme:

- Rischi di natura meccanica ..... **EN 292-1 e EN 292-2**
- Rischi di natura elettrica ..... **EN 292-1 e EN 292-2, CEI 61-69**
- Rischi di varia natura ..... **CEE 89/392**

I componenti elettrici e i relativi circuiti installati su l'elettropompe rispondono alle norme **CEE 44-5**.

## SICUREZZA E NORME ANTINFORTUNISTICHE

### SICUREZZA

Le macchine montano di serie le protezioni (carter in lamiera) su tutte le parti in movimento, che possono dar luogo ad infortuni.

**ATTENZIONE:  
LE PROTEZIONI NON DEVONO ESSERE DANNEGGIATE O RIMOSSE  
PER NESSUN MOTIVO.**

Tali protezioni si possono rimuovere solo a macchina ferma (è obbligatorio togliere la tensione di alimentazione) in occasione della manutenzione o di un controllo.

### NORME ANTINFORTUNISTICHE

Di seguito vengono riportate le norme antinfortunistiche generali riguardanti l'operatore addetto all'utilizzo e alla manutenzione. Queste norme fondamentali devono essere integrate da quelle specifiche esistenti nei vari paesi nei quali avviene l'utilizzo:

- Togliere la tensione di alimentazione durante la RIPARAZIONE, la MANUTENZIONE e durante l'INUTILIZZO.
- Tutte le manutenzioni ordinarie, i controlli e la lubrificazione generale devono TASSATIVAMENTE essere eseguite a macchina ferma.
- Non manovrare l'elettropompa durante il funzionamento.
- Controllare l'efficienza dei dispositivi elettrici.
- Non inserire spine, azionare interruttori a PIEDI NUDI e/o MANI BAGNATE.
- Collegare le apparecchiature elettriche solo a rete provvista di messa a terra e interruttore salva vita.
- Le apparecchiature elettriche possono rivelarsi MOLTO PERICOLOSE, ogni operazione da effettuare necessita dell'attenzione più rigorosa.

**PARTICOLARI DI RICAMBIO**

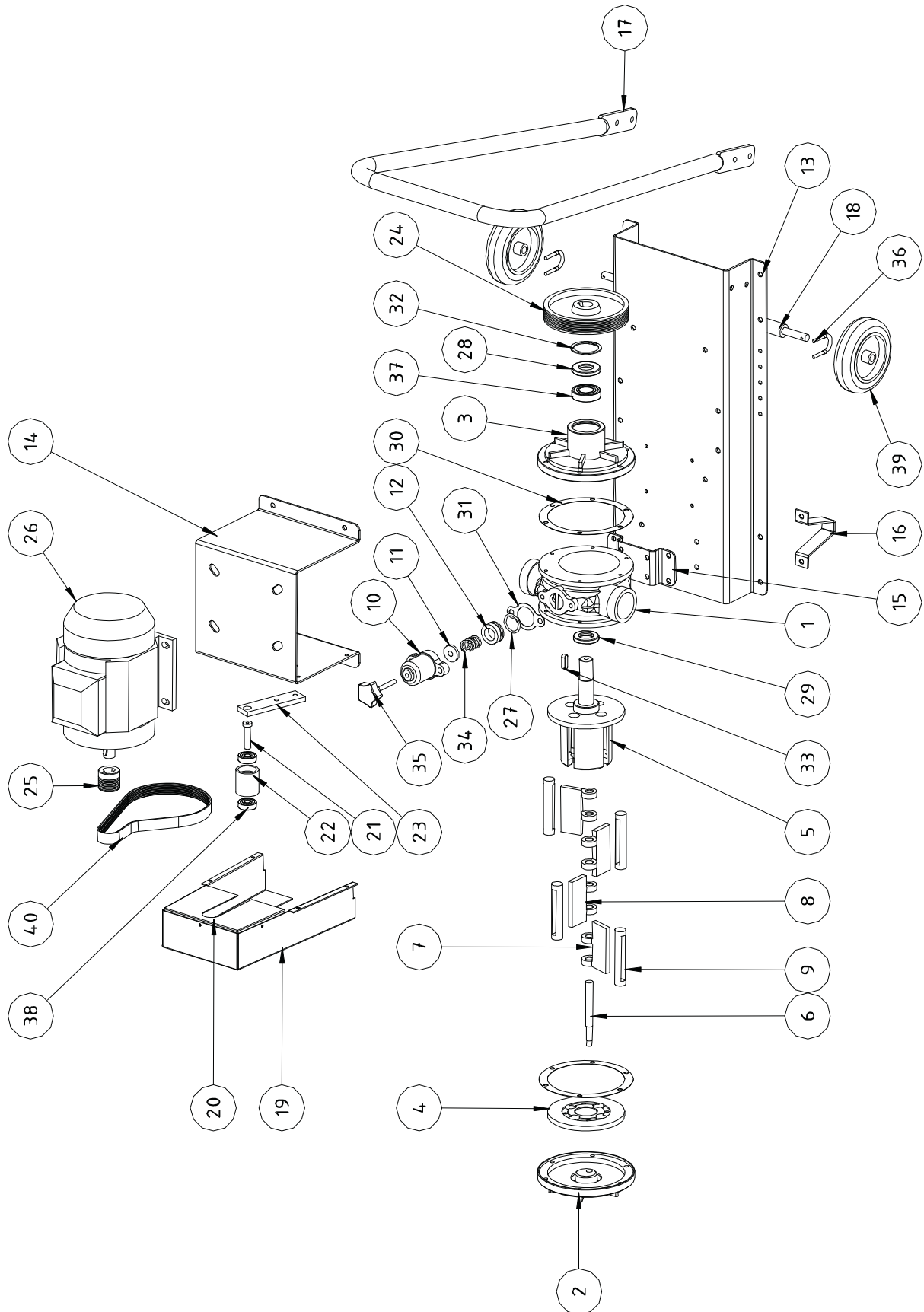

Posizione	Denominazione	Q.tà
1	CORPO POMPA	1
2	COPERCHIO ANTERIORE	1
3	COPERCHIO POSTERIORE	1
4	FLANGIA ANTERIORE ROTORE	1
5	ROTORE ALBERO CORTO	1
6	ALBERO CENTRAGGIO PALETTE	1
7	PALETTA	2
8	PALETTA	2
9	GUIDA PER PALETTE	4
10	CORPO VALVOLA	1
11	REGISTRO MOLLA	1
12	PISTONCINO VALVOLA	1
13	OMEGA DI BASE	1
14	OMEGA SUPPORTO MOTORE	1
15	PIEDE	1
16	OMEGA APPOGGIO PAVIMENTO CARRELLO	2
17	MANICO	1
18	ALBERO PER RUOTA	1
19	CARTER PULEGGIE	1
20	CARTER MOTORE	1
21	PERNO FISSAGGIO RUOTA TENDITORE	1
22	RUOTA TENDITORE	1
23	PIATTO TENDITORE	1
24	PULEGGIA POMPA	1
25	PULEGGIA MOTORE	1
26	MOTORE ELETTRICO	1
27	OR TENUTA VALVOLA	1
28	ANELLO DI TENUTA	1
29	ANELLO DI TENUTA	1
30	GUARNIZIONE CORPO	2
31	GUARNIZIONE VALVOLA	1
32	SEEGER	1
33	LINGUETTA	1
34	MOLLA	1
35	VOLANTINO REGISTRO VALVOLA	1
36	U DI FISSAGGIO ALBERO RUOTA	2
37	CUSCINETTO	1
38	CUSCINETTO	2
39	RUOTA GOMMA NERA	2
40	CINGHIA POLI-V	1
	PIATTO DI COLLEGAMENTO RUOTE	2
	RUOTA FISSA	2
	GUARNIZIONE RACCORDI	2

## MANUTENZIONE E CONTROLLI PERIODICI

Qualsiasi intervento di manutenzione deve essere effettuato dopo avere scollegato la macchina dalla rete di alimentazione.

L'elettropompa può essere smontata solo da tecnici qualificati, l'inosservanza di tale regola comporta il decadimento della garanzia.

Controllare periodicamente:

- Lo stato e il buon funzionamento dei dispositivi elettrici.
- Lo stato della tenuta a labbro posta nel coperchio posteriore.
- Lo stato di palette e guide in plastica.
- La corretta tensione della cinghia di trasmissione.

Per controllare la tensione della cinghia, a macchina ferma e a tensione di rete scollegata smontare il CARTER (posizione 19), quindi procedere verificando che la cinghia non sia allentata.

Nel caso la cinghia risulti lenta, svitare leggermente le 2 viti che fissano il PIATTO (posizione 23) all'OMEGA (posizione 14), quindi spingere con forza la RUOTA TENDITORE (posizione 22) verso la cinghia e serrare con la massima forza le 2 viti.

Per ogni ulteriore informazione riguardante la manutenzione e gli eventuali ricambi il cliente può rivolgersi alla nostra assistenza tecnica.

## GARANZIA

La ditta JDRA S.r.l. garantisce all'acquirente di ogni nuovo prodotto originale, che tale prodotto è esente da difetti di materiale e manodopera per un periodo di 12 mesi dalla consegna.

E' espressamente inteso che la ditta JDRA **NON HA OBBLIGHI** di fornire manodopera o di accettare spese di trasporto in **GARANZIA**.

La ditta JDRA si riserva il diritto di ispezionare ogni prodotto o parte sostituita come difettosa, le parti sostituite devono essere conservate dal cliente fino al decadimento della garanzia.

La ditta JDRA non si assumerà alcuna responsabilità per danni, difetti o costi derivanti da riparazione e/o modifiche eseguite da persone non autorizzate.

### **NON SONO COPERTE DA GARANZIA LE ELETTROPOMPE E LE LORO PARTI DETERIORATE DA:**

- Uso scorretto e improprio, negligenza, abuso o incidente.
- Mancanza di ragionevole o necessaria manutenzione come prescritta in questo manuale.
- L'uso di parti o accessori non costruiti, forniti o approvati dalla ditta JDRA.

**In nessun caso la ditta JDRA riconoscerà perdite di profitto, dirette o indirette, speciali o conseguenti a eventuali danni.**

## **POMPE PER TRAVASI**

**Via Salimbene da Parma 4/a  
42100 SESSO (RE) ITALY**

## **DICHIARAZIONE DI CONFORMITA' CE**

**PER ELETTROPOMPE DA TRAVASO "JDRA"**

**"MODELLO 40-50-80-100-120"**

La sopraindicata ditta JDRA pompe s.r.l.,  
via Salimbene da Parma 4/a, 42100 SESSO (RE) ITALY,  
in qualità di costruttore delle elettropompe da travaso sopra menzionate,  
dichiara che dette macchine sono conformi ai requisiti essenziali di sicurezza  
riportati nella direttiva macchine 89/392 CE e successive modifiche.

Reggio Emilia, lì 26/09/2005

**JDRA pompe s.r.l.**  
*Legale Rappresentante*  
*Barbieri Artemio*

JDRA pompe S.r.l.  
Via Salimbene da Parma 4/a  
42100 SESSO Reggio Emilia – Italy  
Tel 0039-0522/53.31.85 Fax 0039-0522/53.22.12  
e-mail: [info@pompejdra.it](mailto:info@pompejdra.it) sito web: [www.pompejdra.it](http://www.pompejdra.it)